

材質一覧表

部品名	材質名
本体ゴム	EPDM (エチレンプロピレンゴム)
スペーサー	ABS 樹脂
ステンレスバンド	ステンレス鋼 (SUS 316 または SUS 304)
シール材	IIR (ブチルゴム)
防護リング	ポリエチレンフォーム

御承認申請図面

品名 スペーサージョイント NII s キラト

件名 下水道小型マンホール用可とう継手

提出図面内訳表

図番	備考
1. スペーサージョイント NII s キラト N2sKrK・S2017	1 部
2. 寸法一覧表	1 部
3. 材質一覧表	1 部

株式会社  リツ

〒930-0208 富山県中新川郡立山町上中143

Tel. (076)462-9333 Fax (076)462-9334

寸法一覧表

	本体ゴム							スペーサー					
	±3	±3	±3	±3	±2	±2	参考	参考	参考	参考	±2	参考	参考
	D1	D2	D3	L1	L2	L3	T	A	B	C	D	E	F
VU-100	113	152	115	107	67	40	6.5	151	126	122	133	6.5	68
VU-150	164	203	166	112	67	45	6.5	202	177	173	184	6.5	68
VU-200	215	249	217	112	67	45	5.5	250	228	224	232	5.0	68
PRP-150	178	249	180	125	70	55	5.5	250	228	224	232	5.0	68
PRP-200	237	272	239	112	67	45	5.5	273	252	247	255	4.5	68
HC-150	178	249	180	125	70	55	5.5	250	228	224	232	5.0	68
HC-200	237	272	239	112	67	45	6	273	252	247	255	4.5	68

	ステンレスバンド			ステンレス板	
	参考	参考	参考	参考	参考
	D	W	t	W	t
PRP150	164~196	12.5	0.7	50	0.8
PRP200	183~254	12.5	0.7	50	0.8
HC150	164~196	12.5	0.7		
HC200	183~254	12.5	0.7		
VU100	114~146	12.5	0.7		
VU150	164~196	12.5	0.7		
VU200	183~254	12.5	0.7		

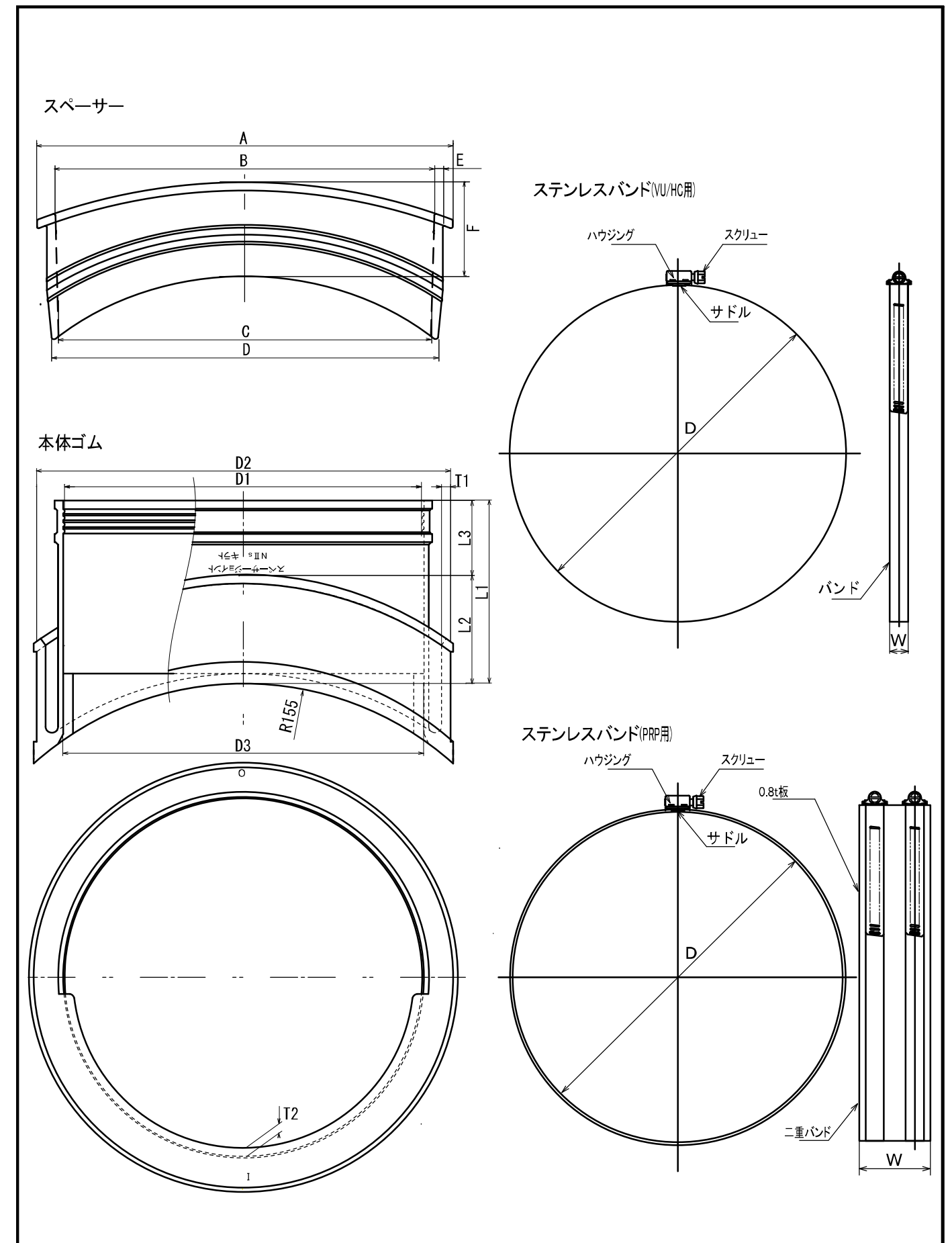

記事	名称	図番	検図
サンリツ	スペーサージョイントN2sキラト	N2sKrK-S2017	中村 伴
	本体ゴム・スペーサー・ステンレスバンド		